

Pegnitz

Eternit



erstellt von

ASV Pegnitz

Beidseitig Drucken und als Falt Heft verwenden !

Bahn	Ball 1	Ball 2
Pyramiden		
Salto		
Schüssel		
Mittelhügel		
Bodenwelle		
Gradschlag		
Gentleman		
Mauseloch		
Schleife		
Winkel		
Netz		
Stumpfe Keile		
Rohr		
Schrägbreis		
Brücke		
Vulkan		
Labyrinth		
Blitz		

1

Ball:
Worldgames 89
ASV 2023

Über drei
oder zwei
Pyramiden
(geht beides)
Rücklauf
links

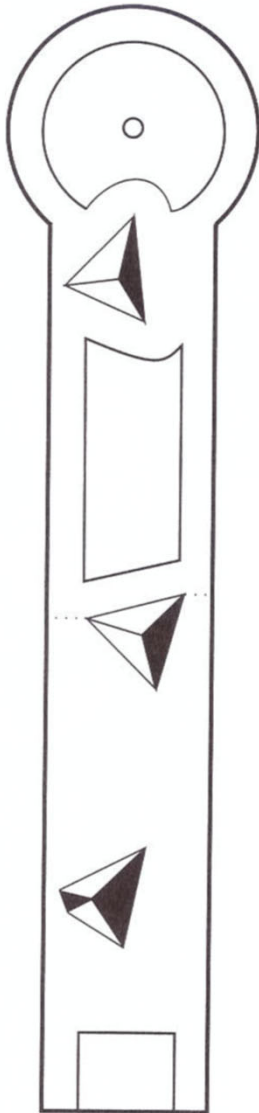

18

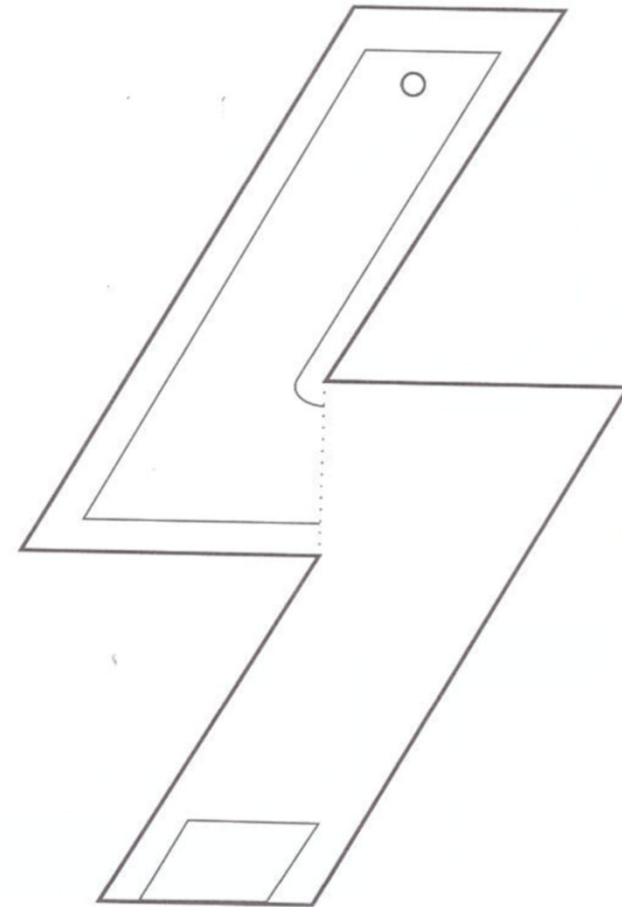

Ball über Zickzack: ASV 2017; 413; D087r; D083r; SV
Switzerland 97-99 roh ,
Ball quer durchspielen (Schnittschlag):Classic 1, ASV 2016,
BOF Trog

17

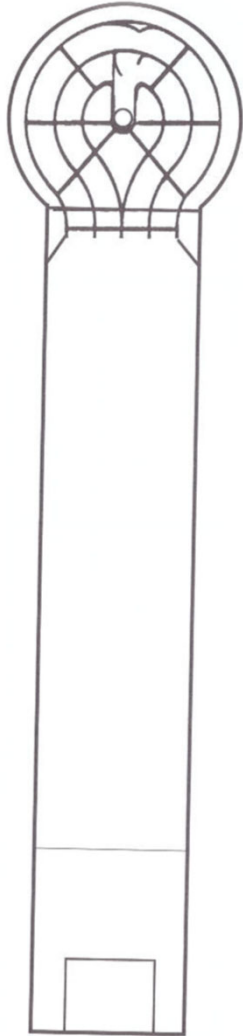

Ball über Bande oder gerade:
Hammer; Mini

2

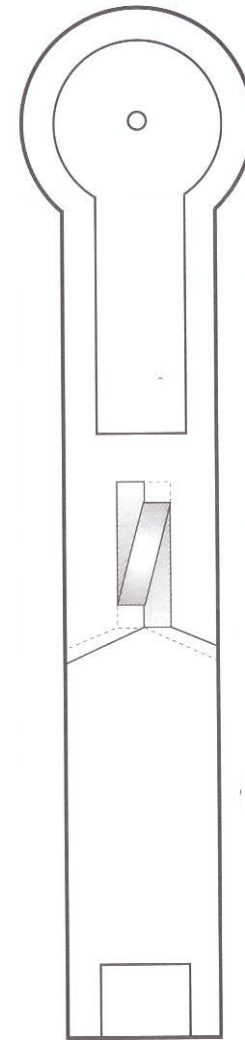

Ball mittig mit Schnitt einspielen, Rücklauf von links
H4;; R150; R200; Grenchen rosa/+2/+4; Tantogardens
BGK Störlinge

3

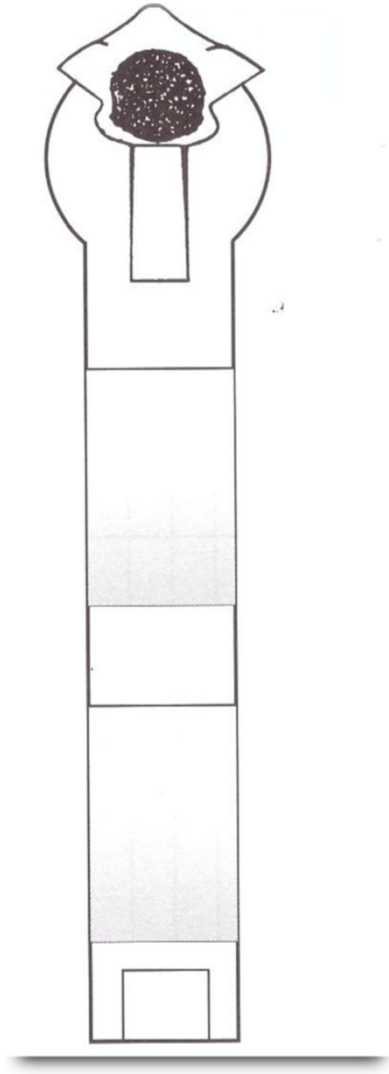

Gerade: Sungolf

16

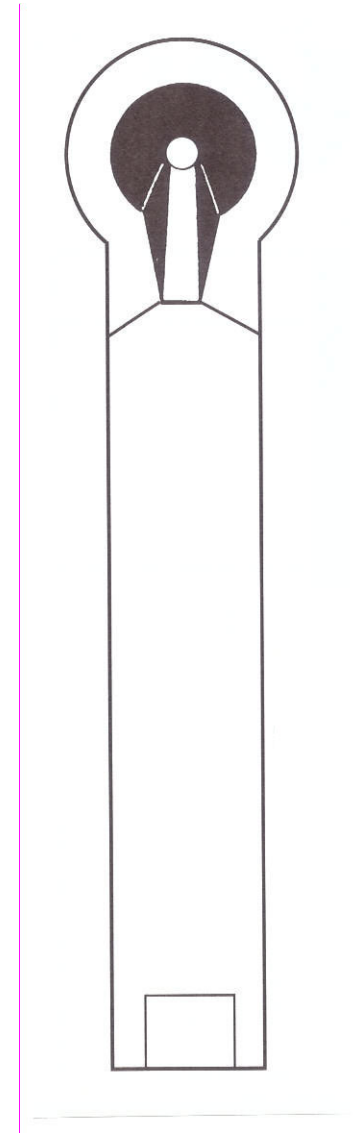

Nifo 3

15

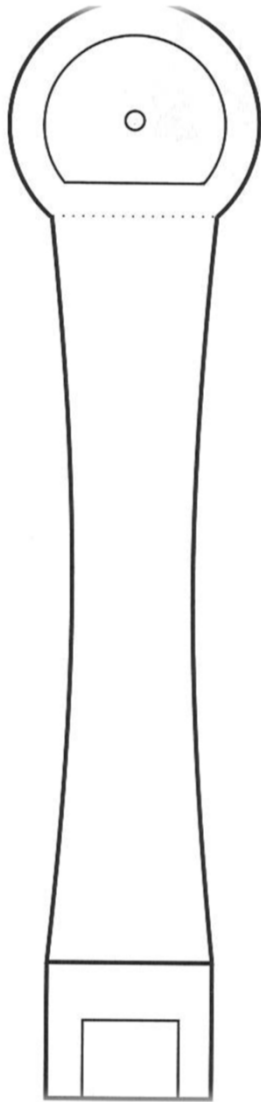

Ball von rechts nach links einspielen, hat diverse Kullerspuren
Passi 11; 30j Leipzig; DSM 2021 Dirk Czerwek

4

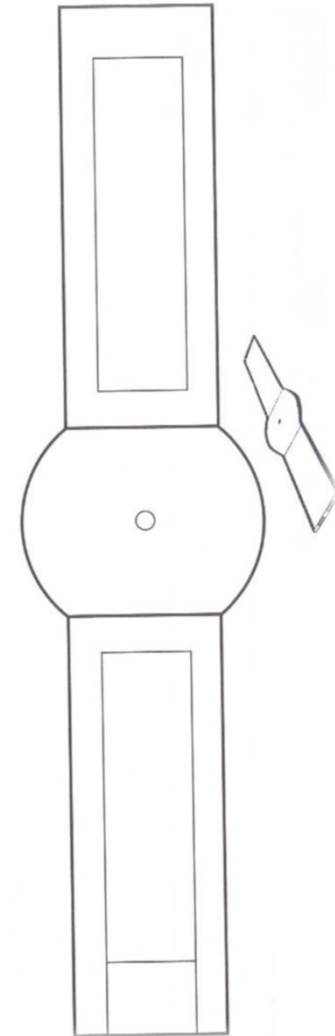

Ball von Mitte gerade wegspielen
Lieblingsball

5

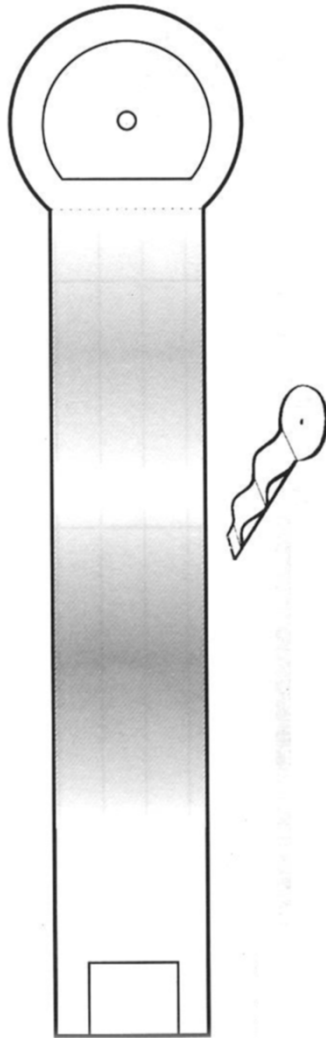

Von rechts nach links einspielen, Rücklauf
von rechts
Grenchen rosa/+2/+4; Tantogardens BGK
Störlinge

14

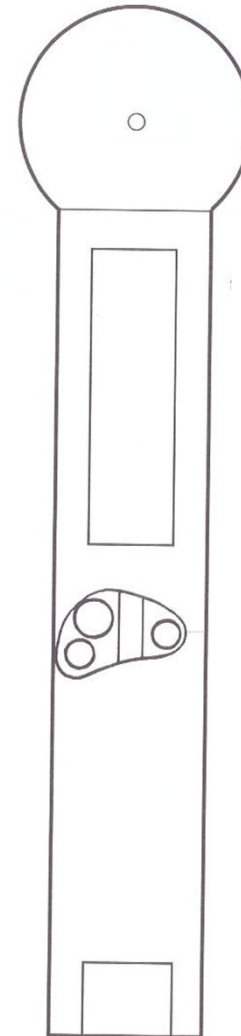

von der Mitte 10-12cm rechts versetzen und
mittig durchspielen
Spielen über Bande auch möglich
Classic 4-5, Mair Spec, ASV 2017:SV Golf
ASKIM; DJM Weinheim 2016

13

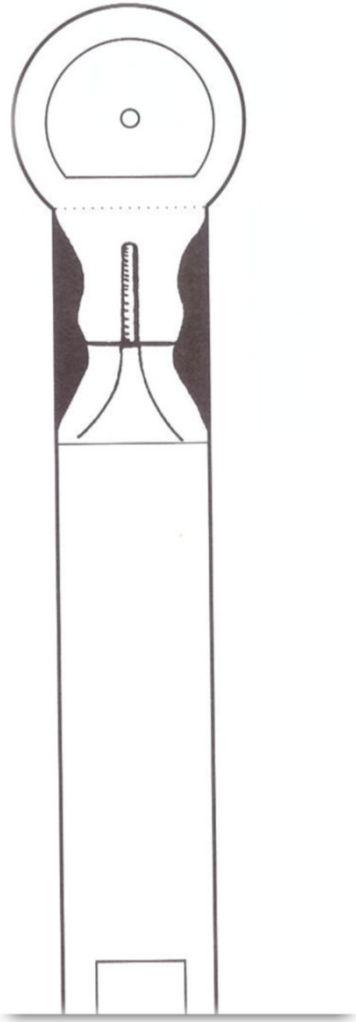

Von der Mitte links denkend
wegspielen, meist einfacher Rücklauf,
hat aber diverse Kullerspuren
ASV 2015;3D 773

6

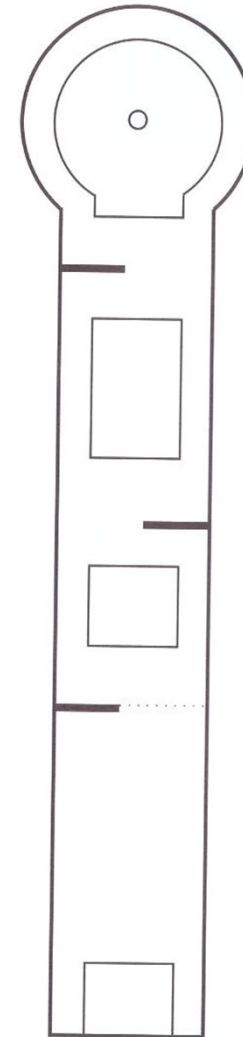

Von der Mitte leicht auf das 2 Eisen spielen,
zieht je nach Temperatur anders, Rücklauf
von Rechts
D083, D087

7

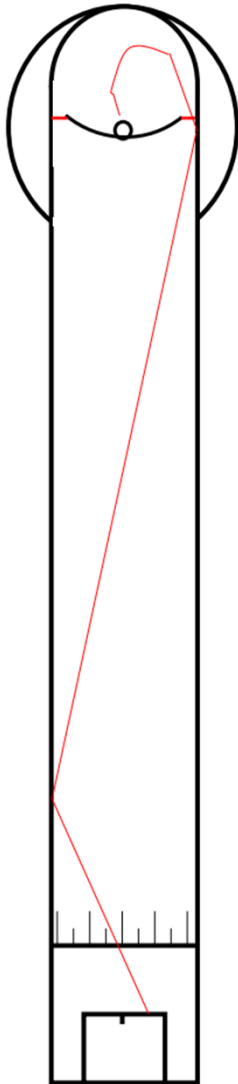

Mit rohen, toten Ball über Doppelbände spielen
SV Golf 07

12

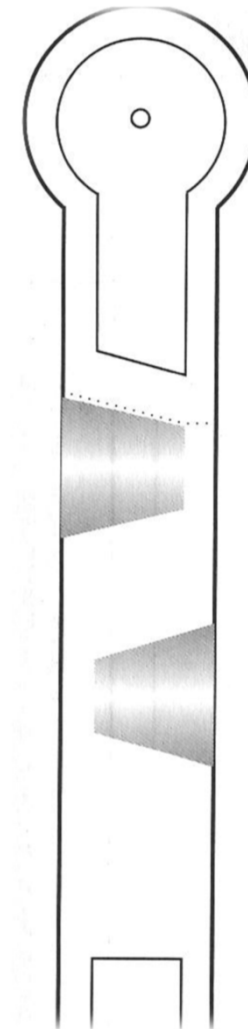

Von rechts leicht den Hügel hochspielen,
Rücklauf von links
Ravensburg 382-385, D081,
ASV 2016

11

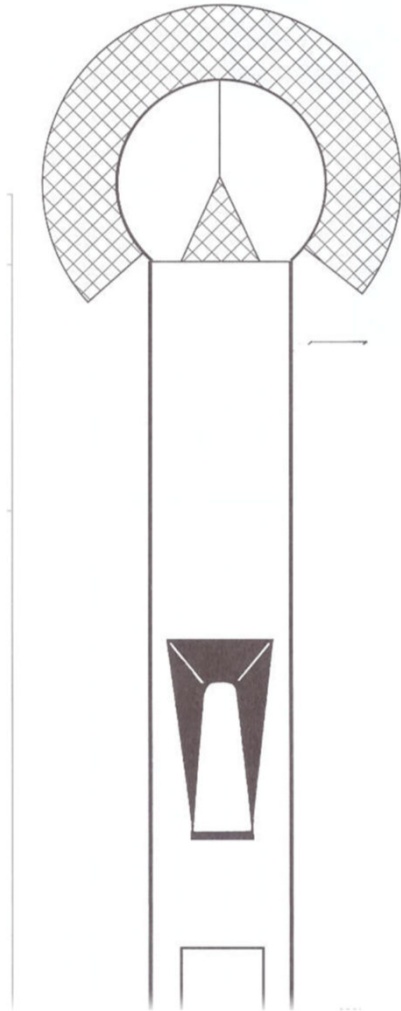

Normal
E25

8

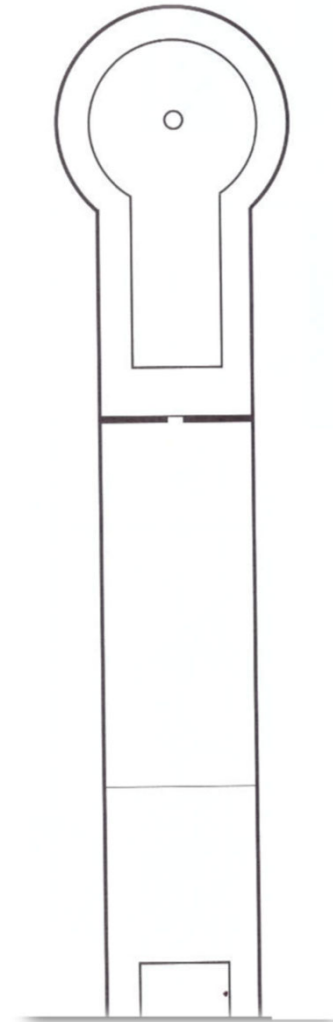

1.Variante: mit toten Ball H4, 263 von Mitte
gerade durch, Rücklauf manchmal von links
2 Variante: mit schnellen Ball (D083) über
Loch spielen, bessere Asschancen

9

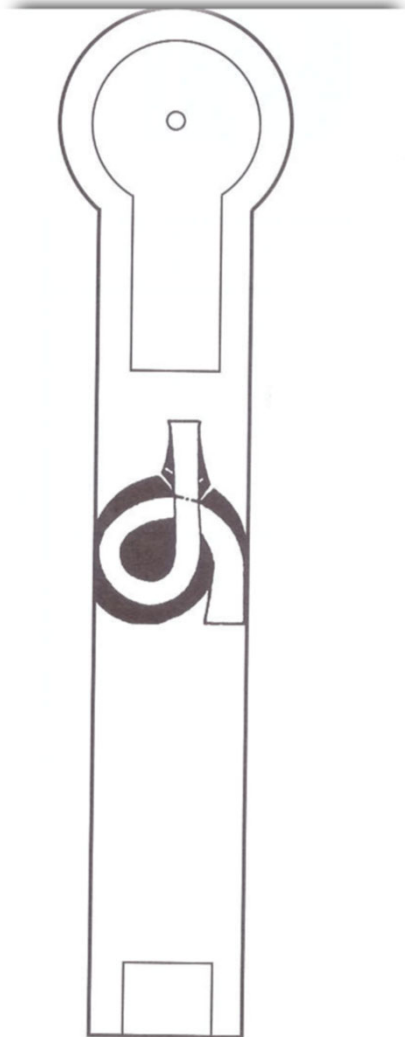

Über Vorbände einspielen, Rücklauf
von links.
SG Arheiligen DJM 2000;
Tantogardens BGK Störlinge KL, GL

10

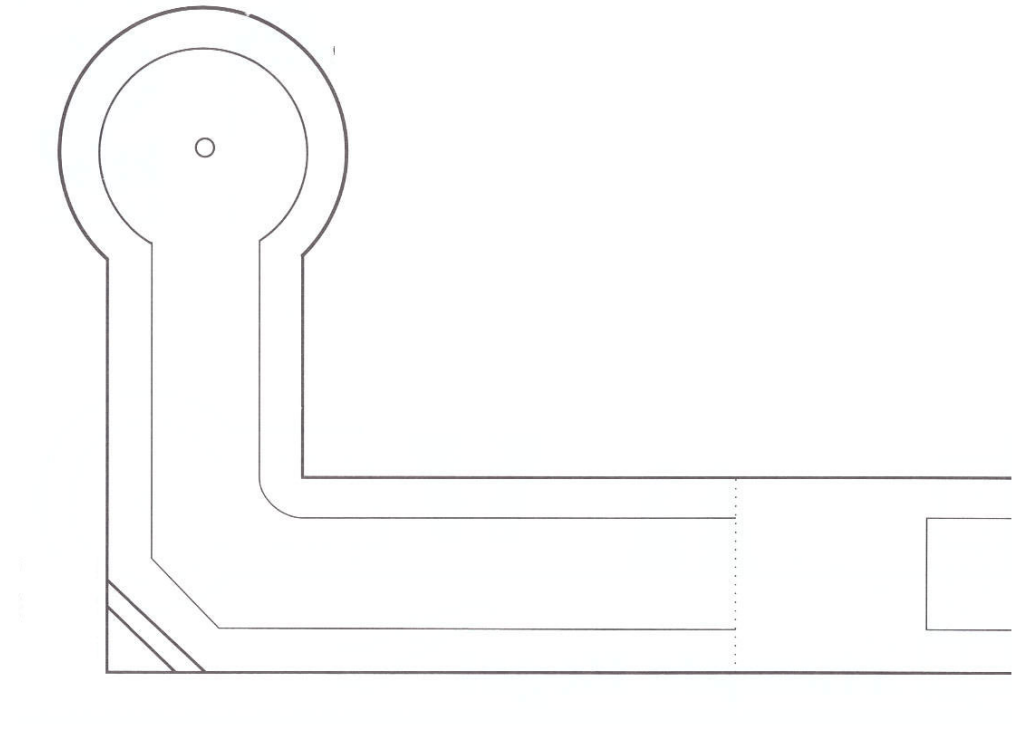

D084w, D084, D083 über Dreibandschuß
713r, D087r über Einbandschuß
Rücklauf jeweils von rechts